

Bytte av microbryter i el-boks AVA P60-P80



Du vil trenge et T25 (torx) skrujern med minimum 200mm lengde.

Fjern de seks skruene fra maskinens bakside som indikert på tegningen.

!!!! Koble fra all strøm før du begynner arbeidet med el-boksen!!!!

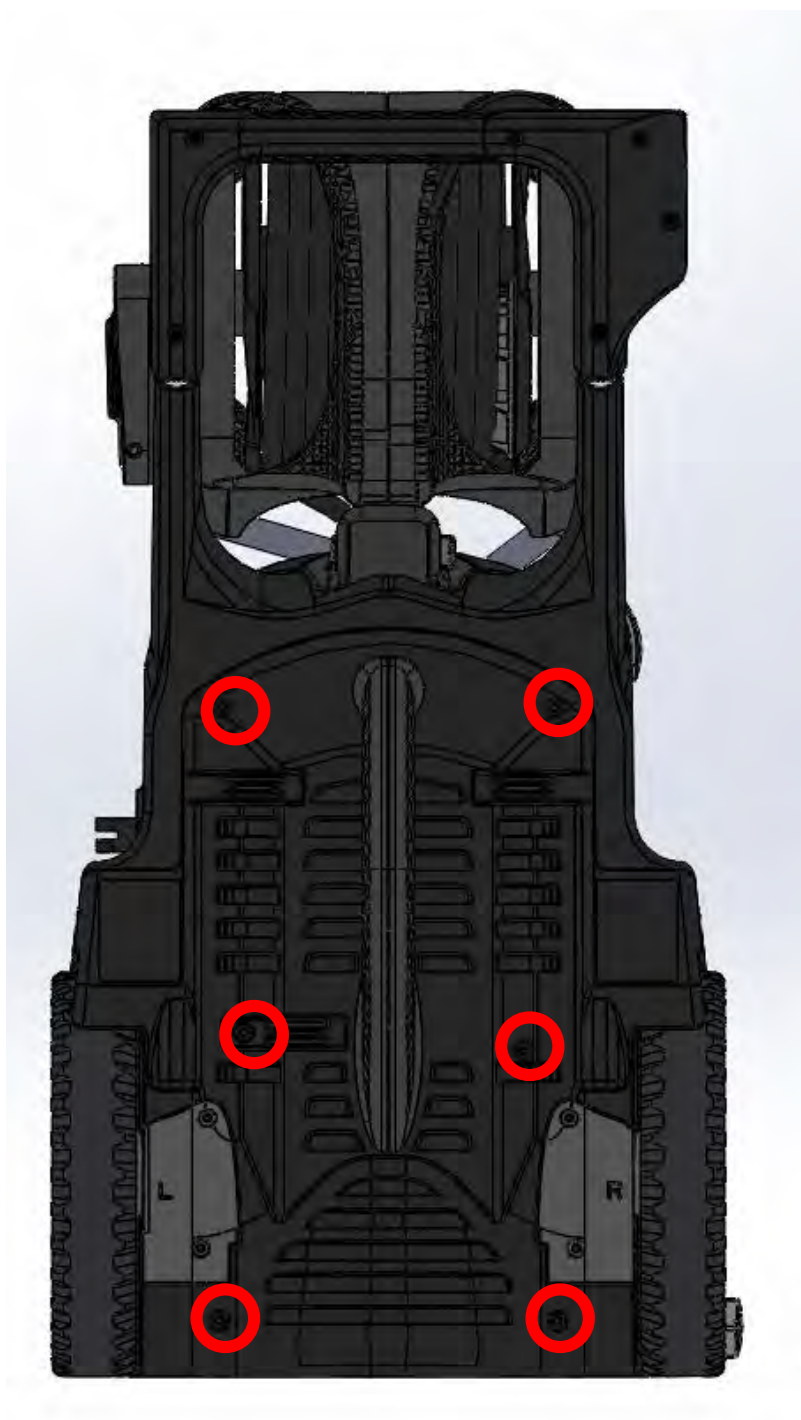

Skru av vannfilteret hvis du ikke allerede har gjort det.

Det skal nå være mulig å fjerne frontdekselet markert her med blå farge.

Aluminiums bøylen markert med grønn skal følge med frontdekselet.

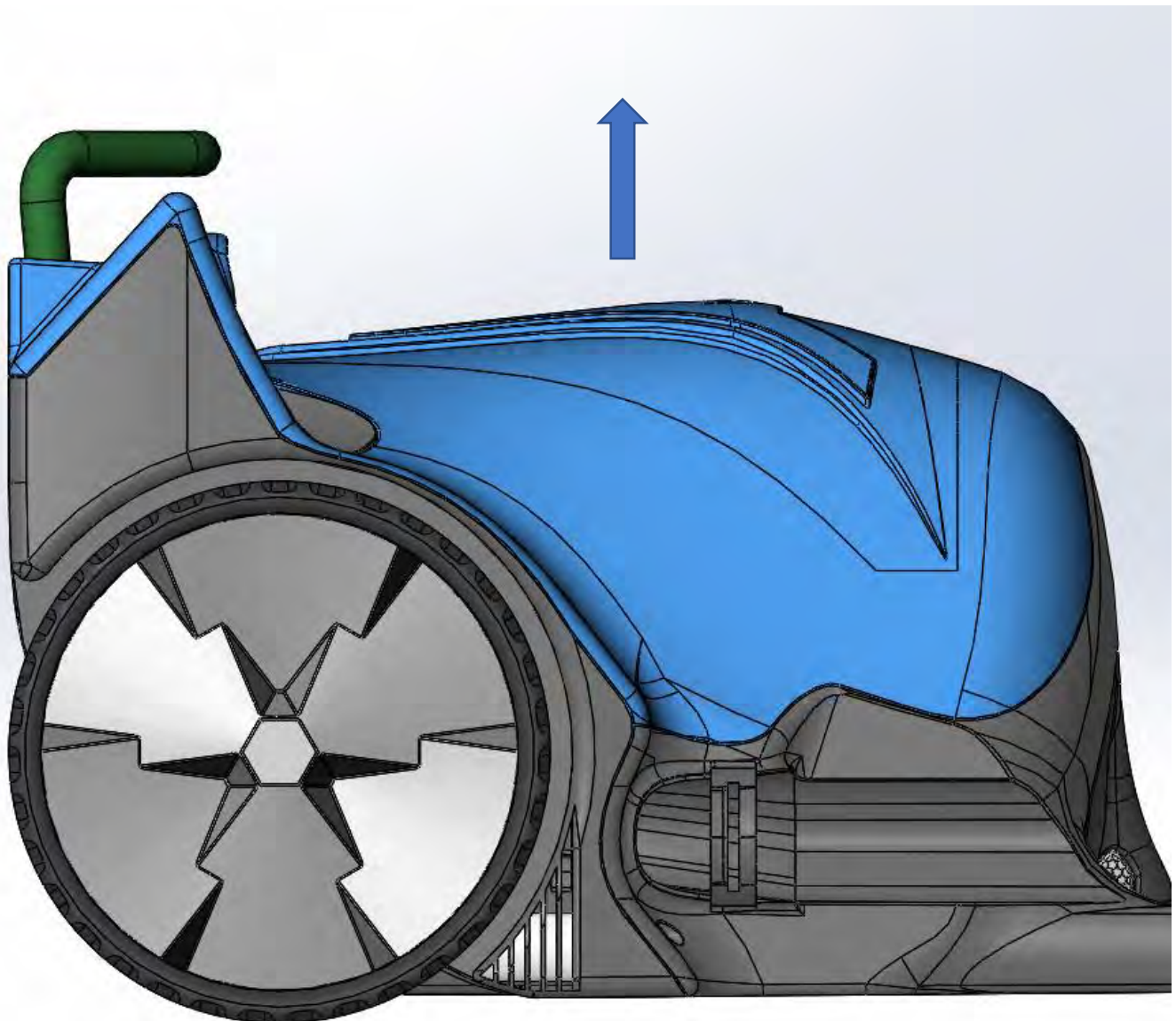

Du må løsne motor og pumpe for å kunne skru av el-boksen

1. Løs ut strømfledningen med å trekke den rett opp fra dekkelet. Den er ikke nødvendig å skru løs.
2. Skru løs jordingen fra motoren (stjerneskrue).
3. Motor og pumpe er festet 4 steder, 2 skruer på motordekselet og 2 skruer på pumpedekselet. Løs ut alle fire skruer.
4. Trekk frem kablene som går til motoren. De er skjøtet med spadekontakter. Løs ut disse.
5. Snu motoren 180° for å komme til skruen som holder EL-Boksen. Det er ikke nødvendig å koble fra høytrykkslangen.

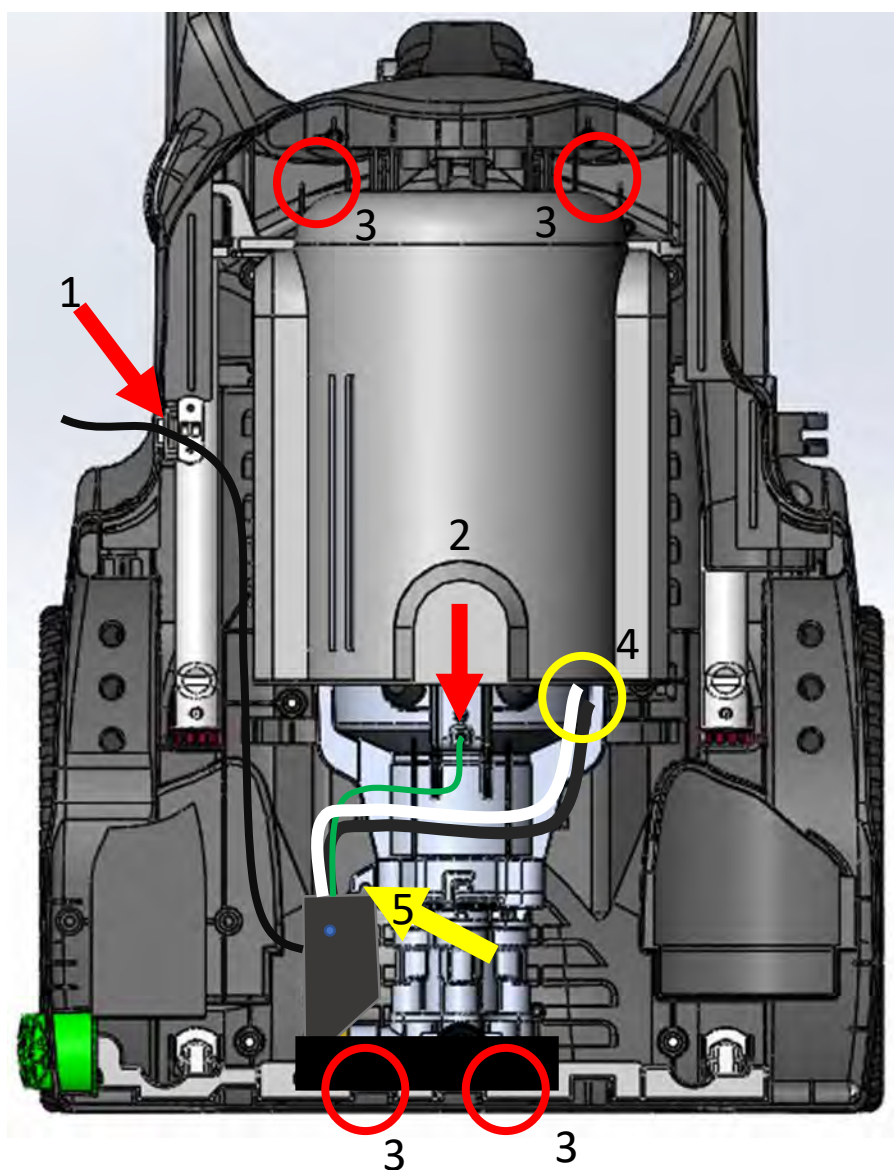

1. Løs ut plastdekselet som sitter på pumpen. Det er festet med to plastklips som sitter diagonalt overfor hverandre.
2. Skru løs skruen som holder el-boksen.
3. Ta tak i øvre del av el-boksen og trekk. Boksen skal løsne fra trykkbryteren (rød sirkel) med et popp.

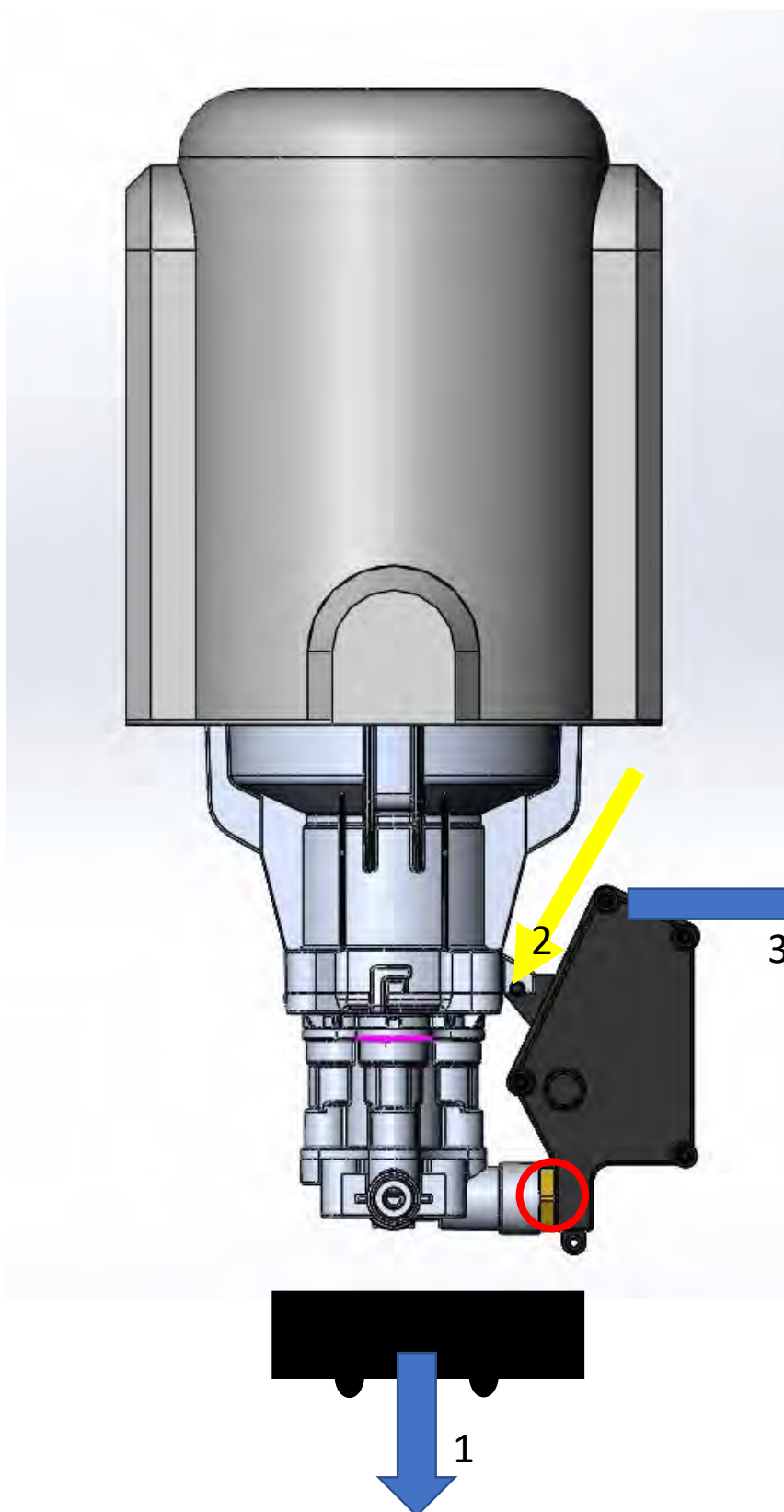



!!!! Koble fra all strøm før du begynner arbeidet med el-boksen!!!!

Microbryteren som skal byttes sitter på innsiden av denne boksen. For å få tilgang, bruk en stjernetrekker og skru ut de 5 skruene indikert her

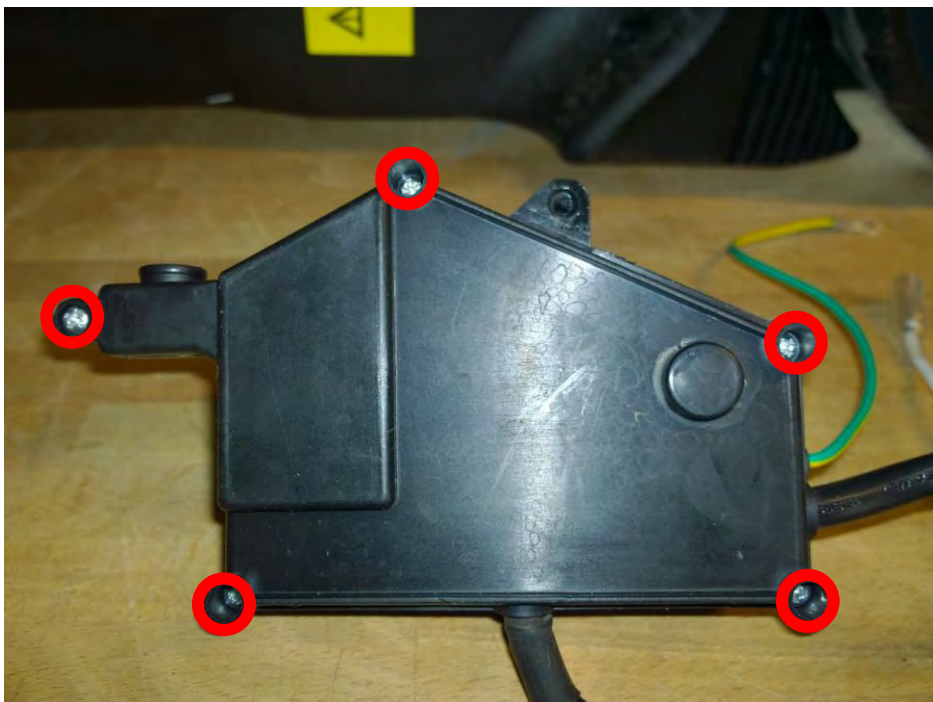

Når skruene er ute kan du løfte av dekselet som gir tilgang til de ulike bryterne i el-boksen.

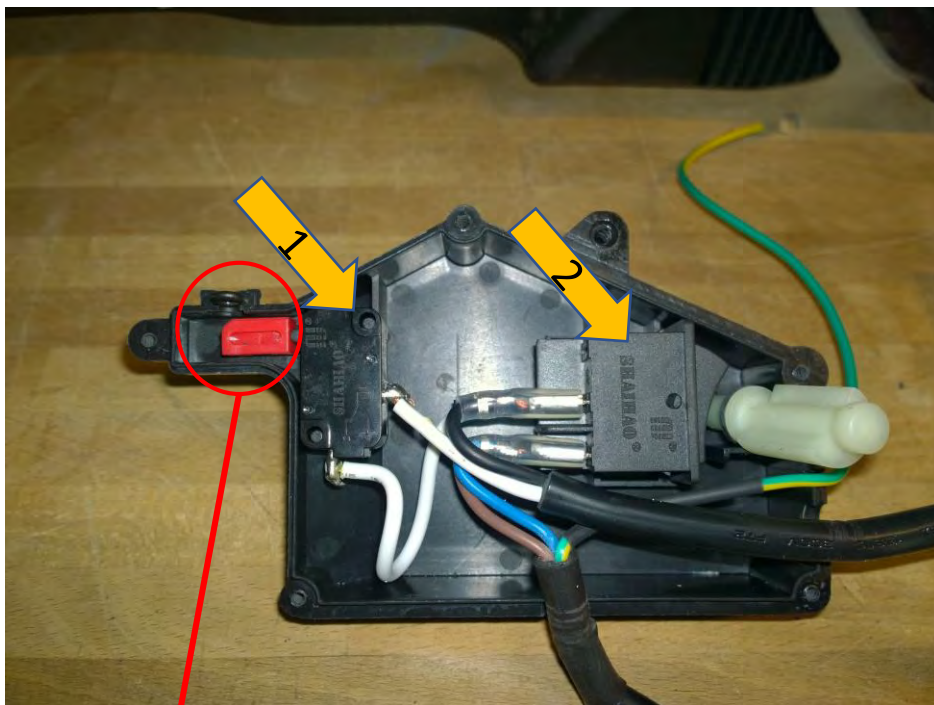

Ta vare på o-ringens og den røde sleiden.

Du kan nå løfte ut trykkbryteren 1 og bryter for hovedstrøm 2.



Microbryteren du skal bytte er festet til hovedbryteren med 2 spadekontakter. Disse har en liten sikkerhetslås som skal hindre at de faller av. Trykk ned den lille metall armen 1 og trekk ledningen av.

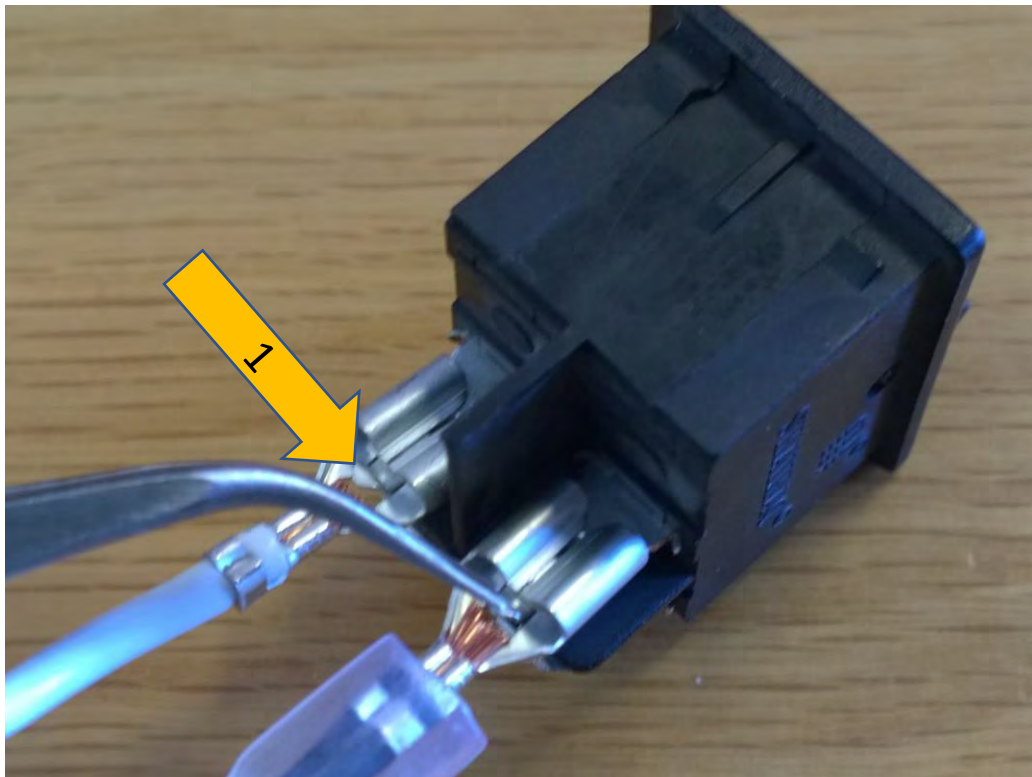

Microbryteren er nå løs og kan erstattes med en ny bryter. Dytt begge spade kontaktene på plass på hovedbryteren og trek forsiktig i dem for å sjekke at de sitter fast.



Bryterne er nå klare for montering i el-boksen igjen.

Begge bryterne settes tilbake i samme posisjon som da de ble tatt ut. De vil kun passe på en måte så det er vanskelig å gjøre feil her. Sjekk at den hvite akslingen 1 er i korrekt posisjon (lik bildet under)

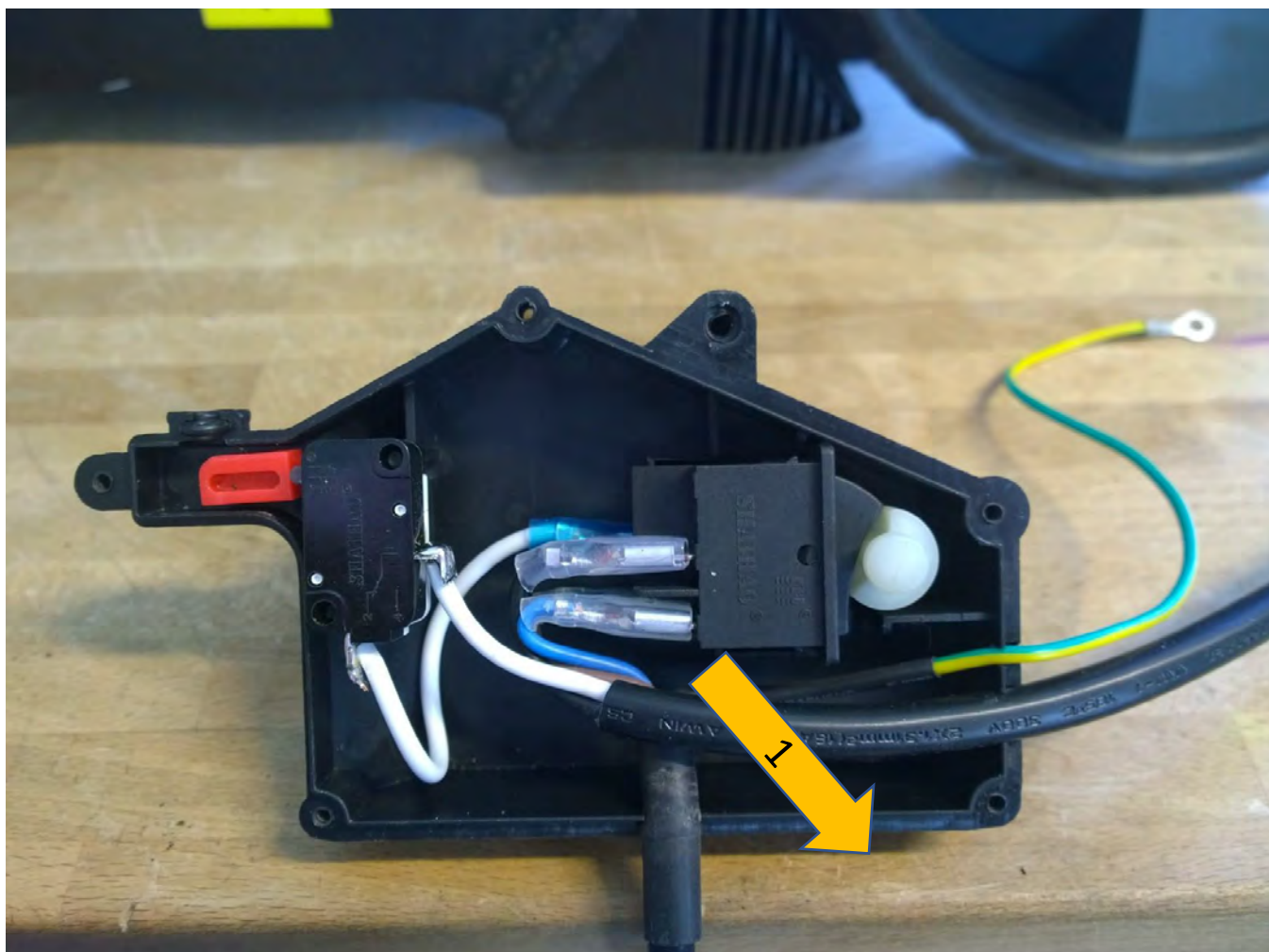

Før så kablene ut av hullene el-boksen. Hovedstrømkabel går rett ned. Sekundærstrøm og gjording skal i hullene ut på høyre side som vist i bildet over.

Begge bryterne settes tilbake i samme posisjon som da de ble tatt ut. De vil kun passe på en måte så det er vanskelig å gjøre feil her. Sjekk at den hvite akslingen 1 er i korrekt posisjon (lik bildet under)

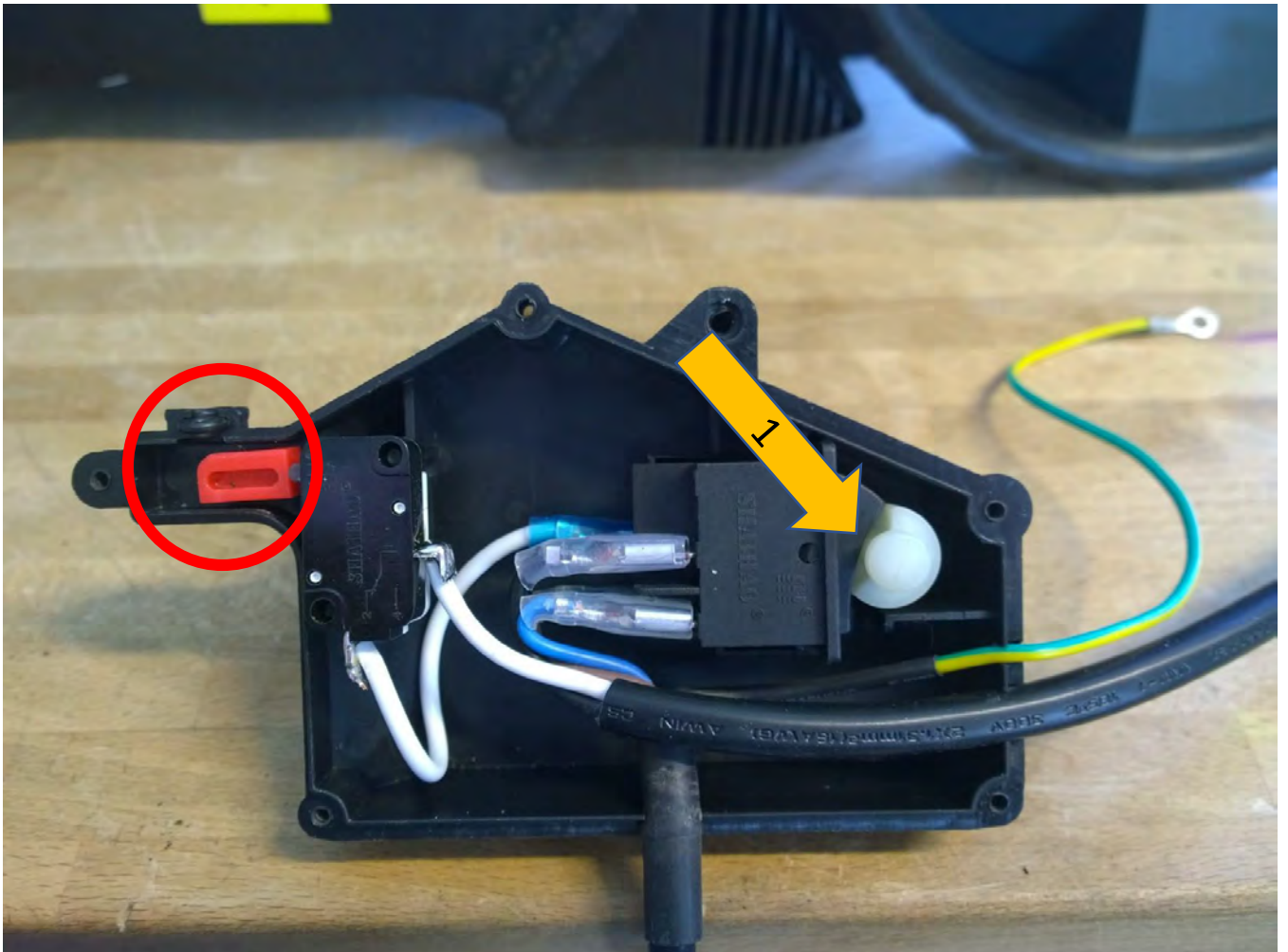

Før så kablene ut av hullene el-boksen. Hovedstrømkabel går rett ned. Sekundærstrøm og gjording skal i hullene ut på høyre side som vist i bildet over.

Til slutt legges o-ring og den røde sleiden på plass. Se til at sleiden beveger seg fritt og at den aktiverer den nye microbryteren.

Til sist legges lokket på og de fem skruene strammes opp forsiktig.

Med lokket og skruene på plass, sjekk at den hvite akslingen 1 opererer normalt ved å vri den med og mot klokken. Denne skal aktivere hovedbryteren og du skal høre et klikk.

Bruk et lite skrujern/streng eller liknende til å kontrollere at den røde sleiden opererer normalt ved å dytt lett i pilens retning 2. Også her skal du høre et lite klikk når bryteren aktiveres.

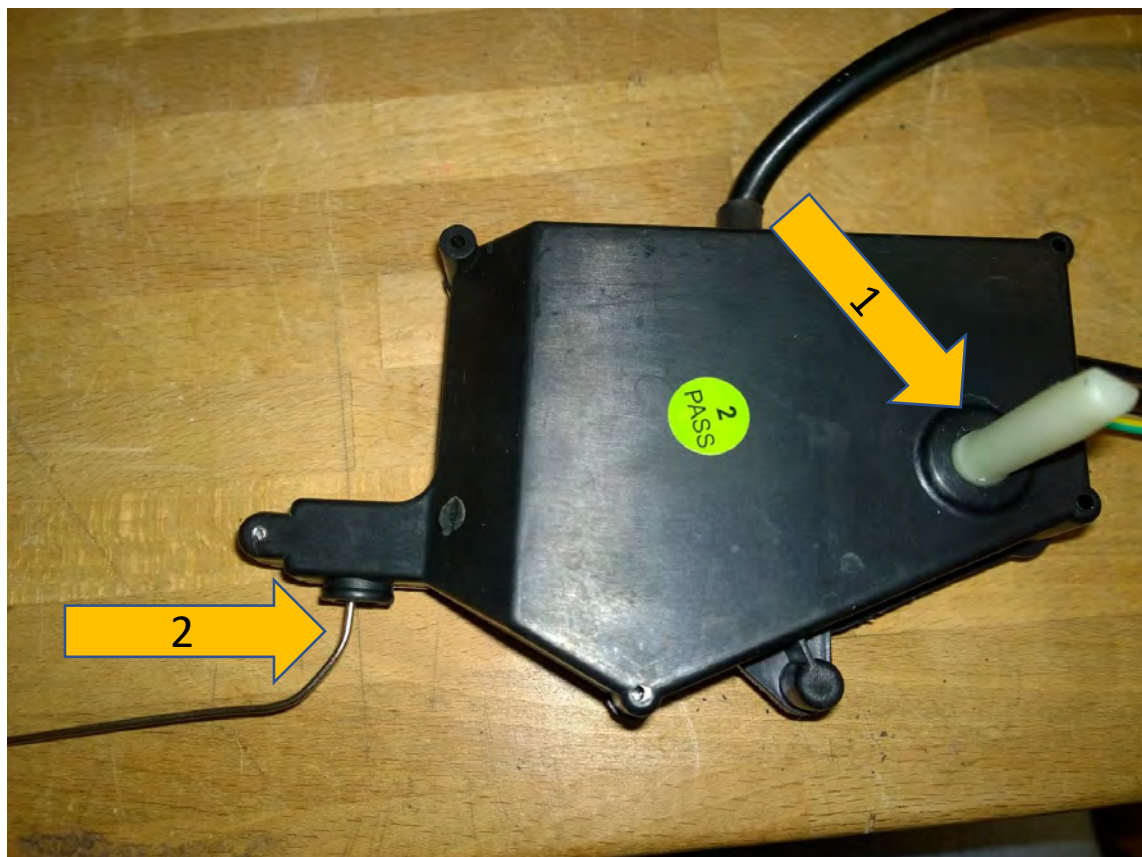

Hvis alt er i orden er du nå klar for å montere el-boksen til pumpen. For videre veiledning, benytt guiden «**Bytte av el-boks på AVA P60-P80**»

Referanser:

Micro switch is normally closed.

Main switch is in closed position when power knob is turned clockwise.

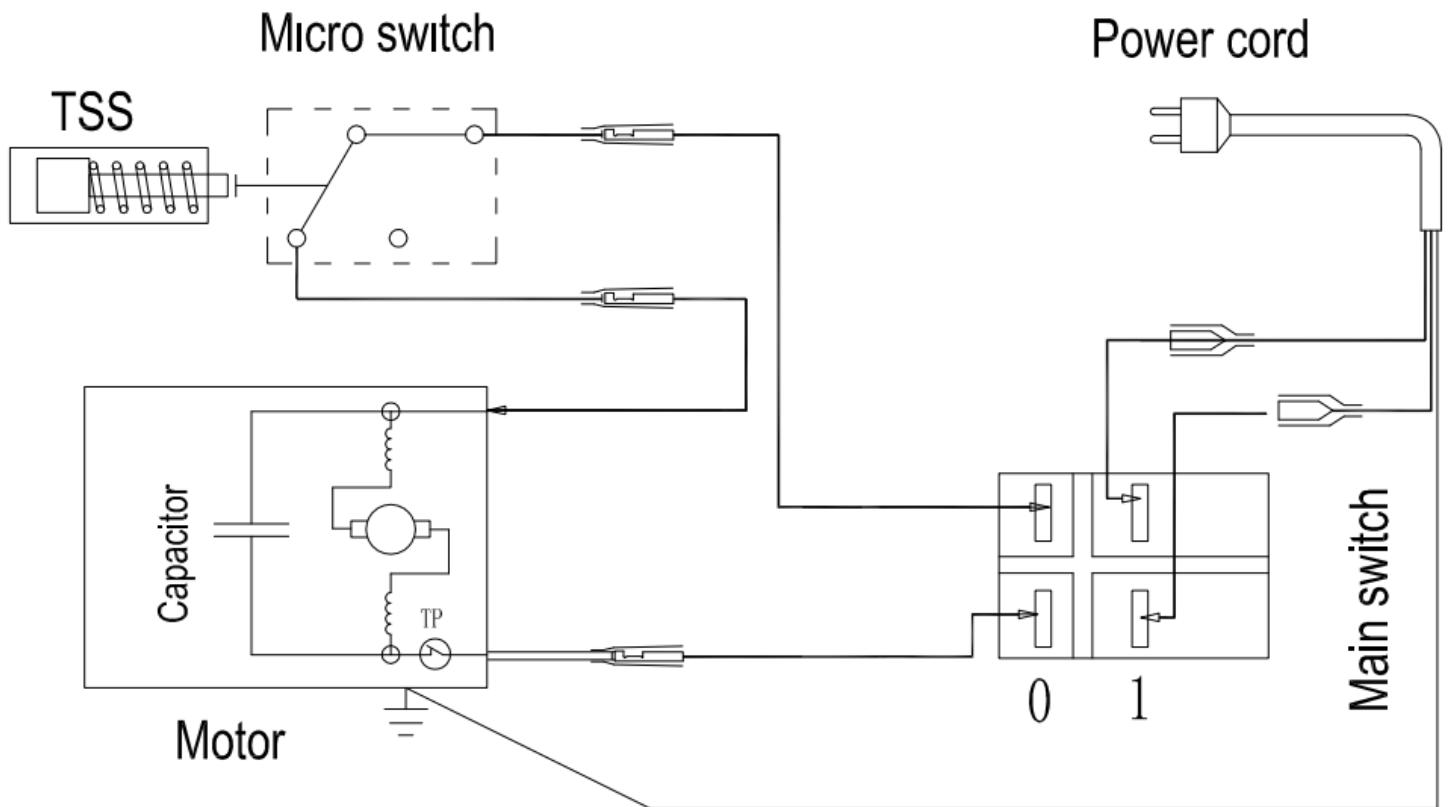
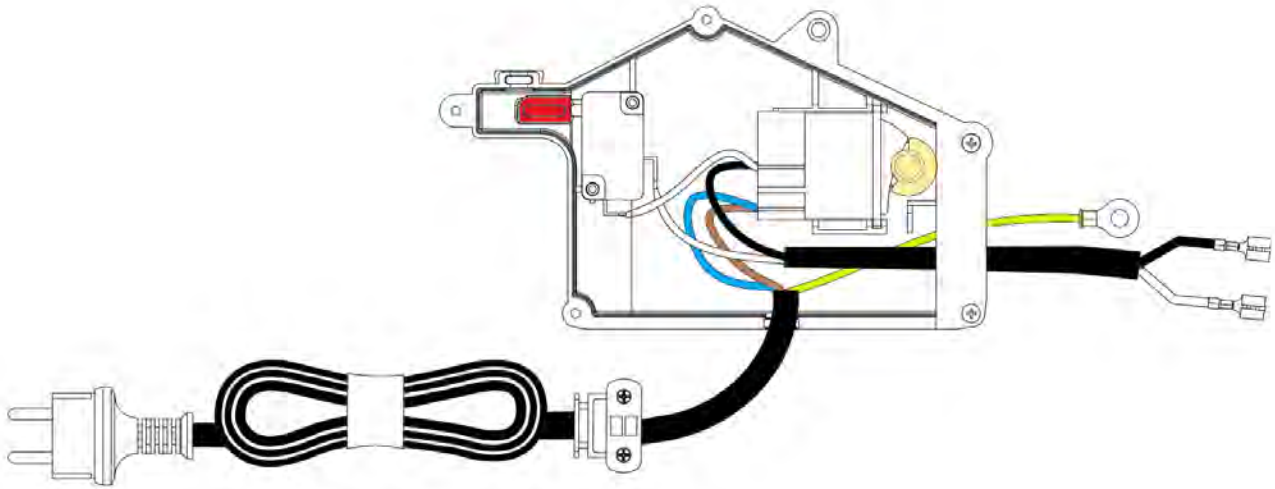

Circuit diagram

Monter den nye/reparerte el-boksen

1. Press el-boksen hardt ned mot trykkbryteren. Den skal komme på plass med et klikk.
2. Skru fast skruen som holder el-boksen.
3. Klikk på plass plastdekselet på pumpen.

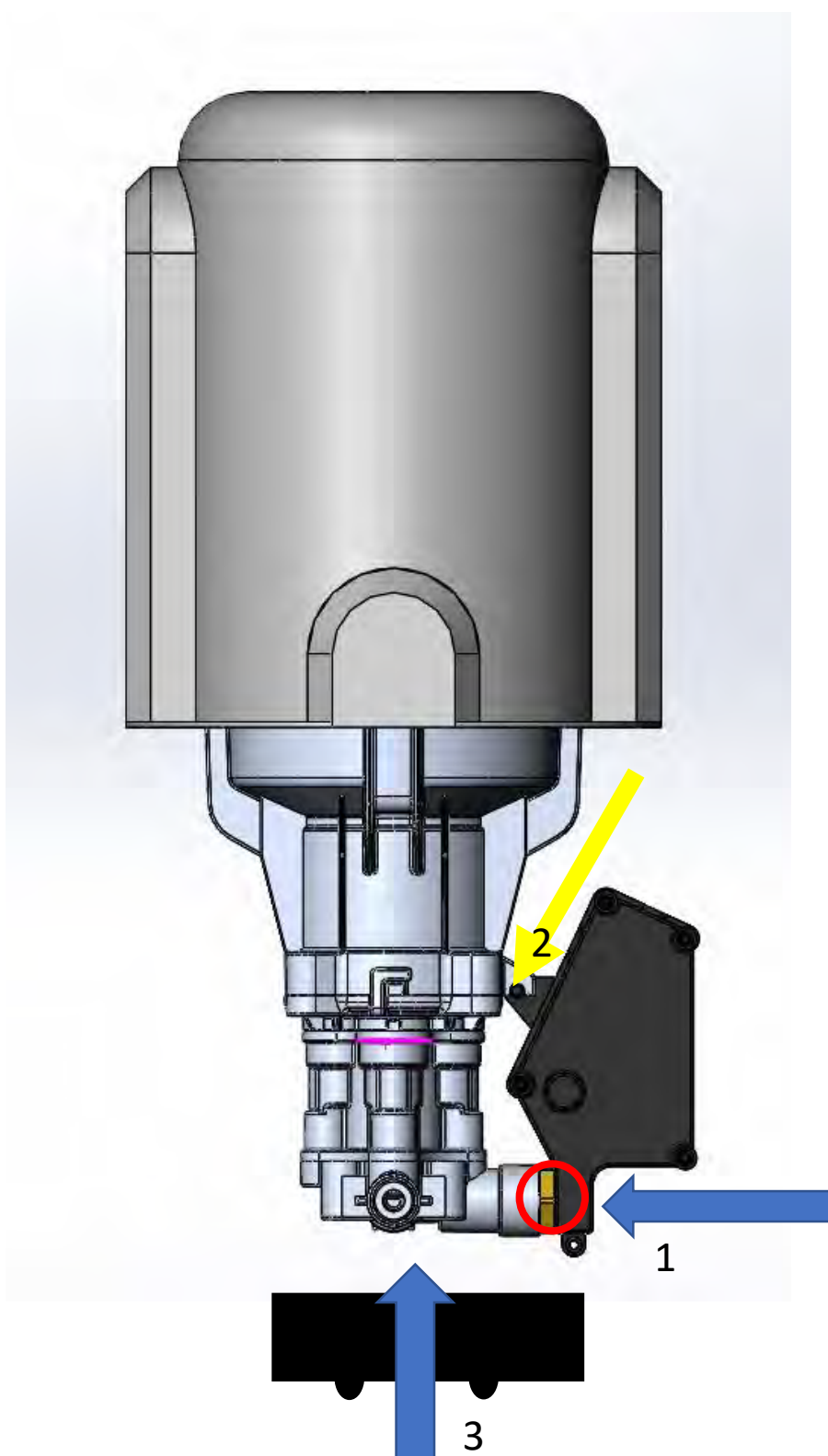

Snu motoren 180° tilbake slik den var. Sjekk at høytrykkslangen på baksiden går klar motoren. Den skal ligge i et lite spor.

1. Press på plass strøledningsholderen her.
2. Skru fast jordingen fra motoren til elboks (stjerneskrue).
3. Koble kablene fra el-boks til de korresponderende kablene fra motor. Dytt disse på plass under motordekselet.
4. Hvis motoren ligger korrekt skal hullene i dekselet korrespondere med hullene i motor og pumpedeksel. Hvis ikke, løft opp motoren og sjekk for fremmedlegemer under den. Fest alle fire skruene.

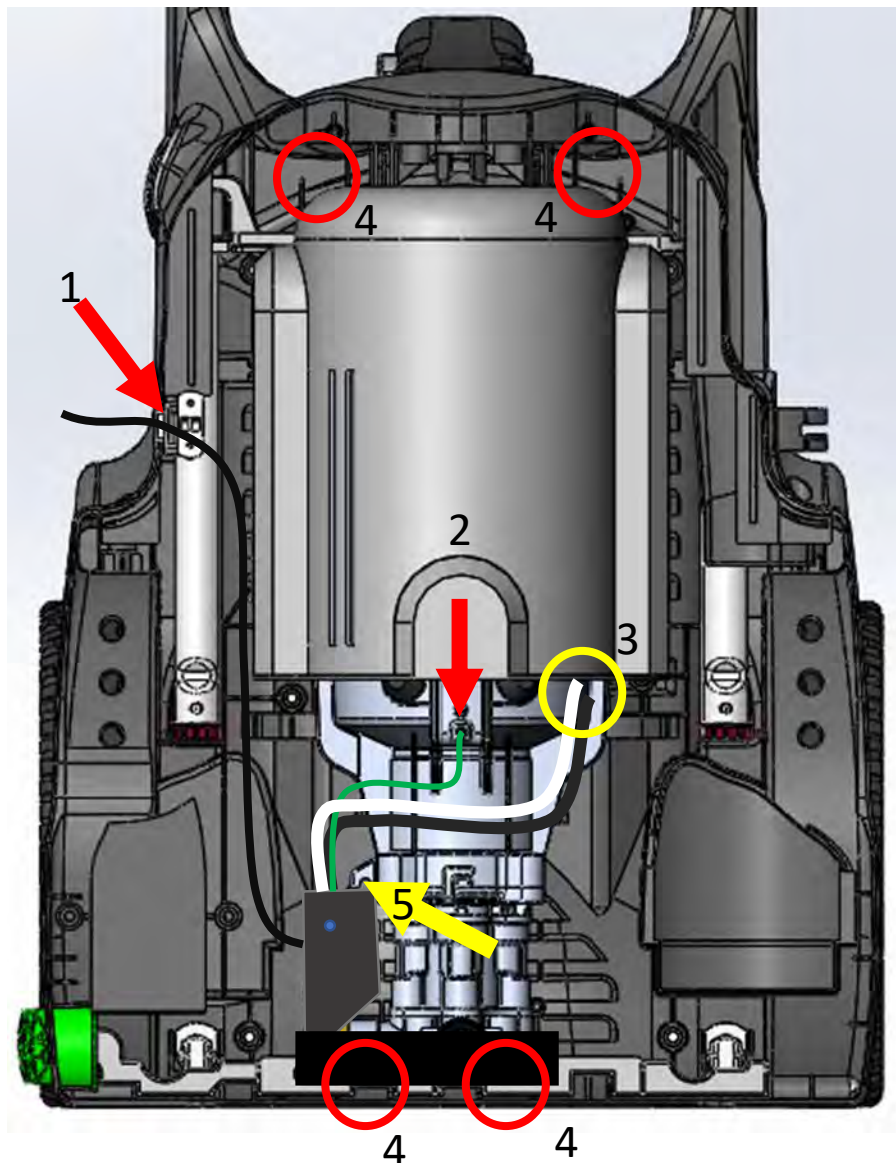

For at du skal kunne sette på plass dekselet (blå) må du trykke inn utløserknappen for frontstøtten (grønn pil) slik at frontstøtten (grønn) kan skyves på plass.

Når du har fått frontstøtten og låseskinnen på plass kan du begynne å sette på dekselet.

Sørg for at alle støttestrukturer og lepper på frontdekselet havner på innsiden før maskinen skrues sammen. Det kan ta noen forsøk for å få dette til. Bruk gjerne tape for å holde frontdekselet på plass når du er fornøyd.

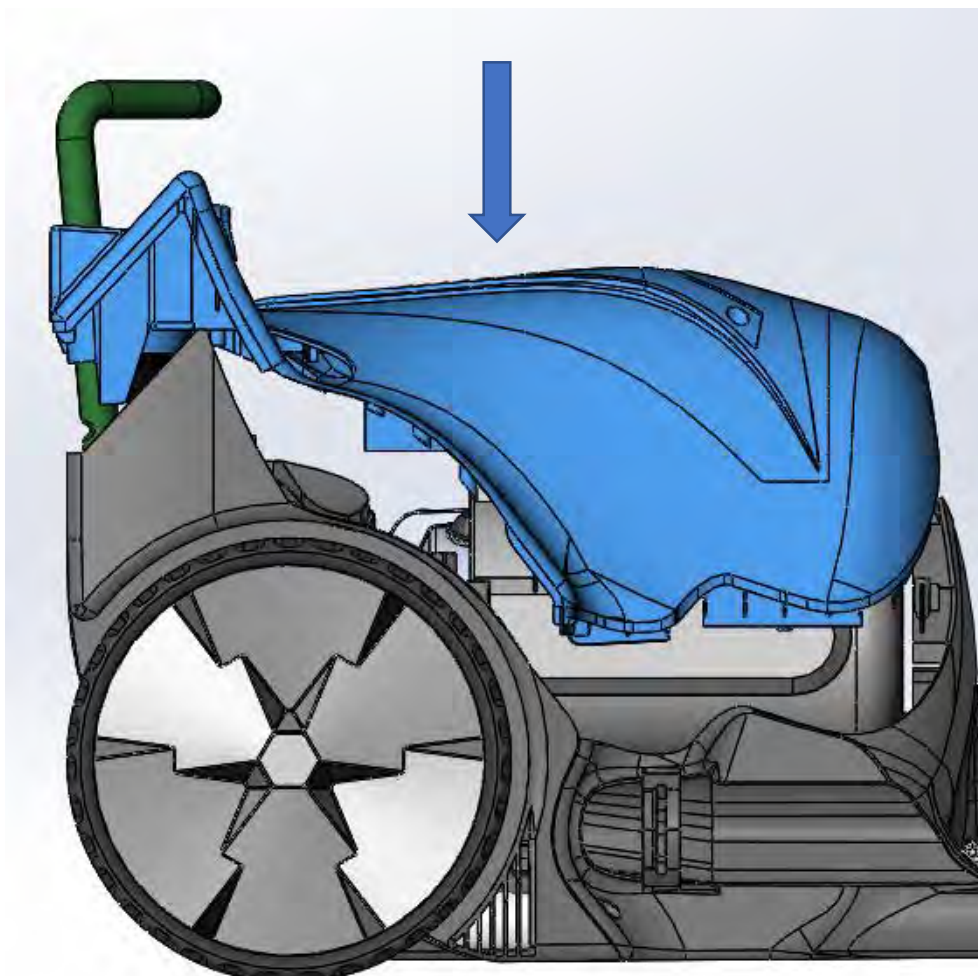
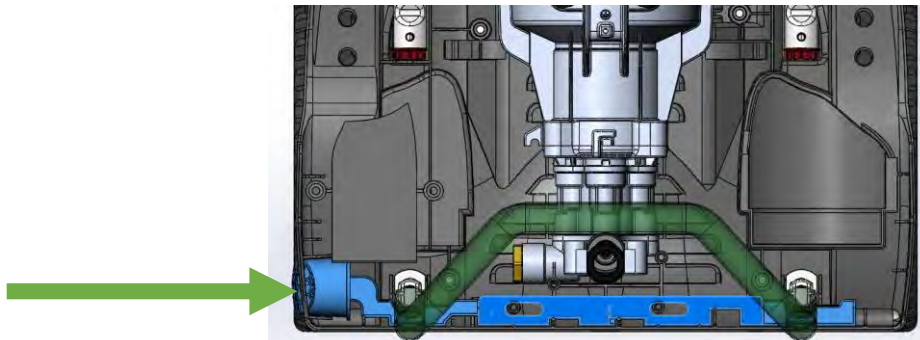

Reis maskinen opp.

Fest de seks skruene du tok av i første trinn. Det er lettest å begynne med skruene i bunn. Deretter de øverste og til slutt de i midten. Kontroller at alle lepper og støttestrukturer på frontdekselet er i riktig posisjon etter hvert som du skrur inn skruene.

Ikke trekk skruene for hardt til, de er gjenget i plastikk.

Maskinen skal nå være klar til bruk.

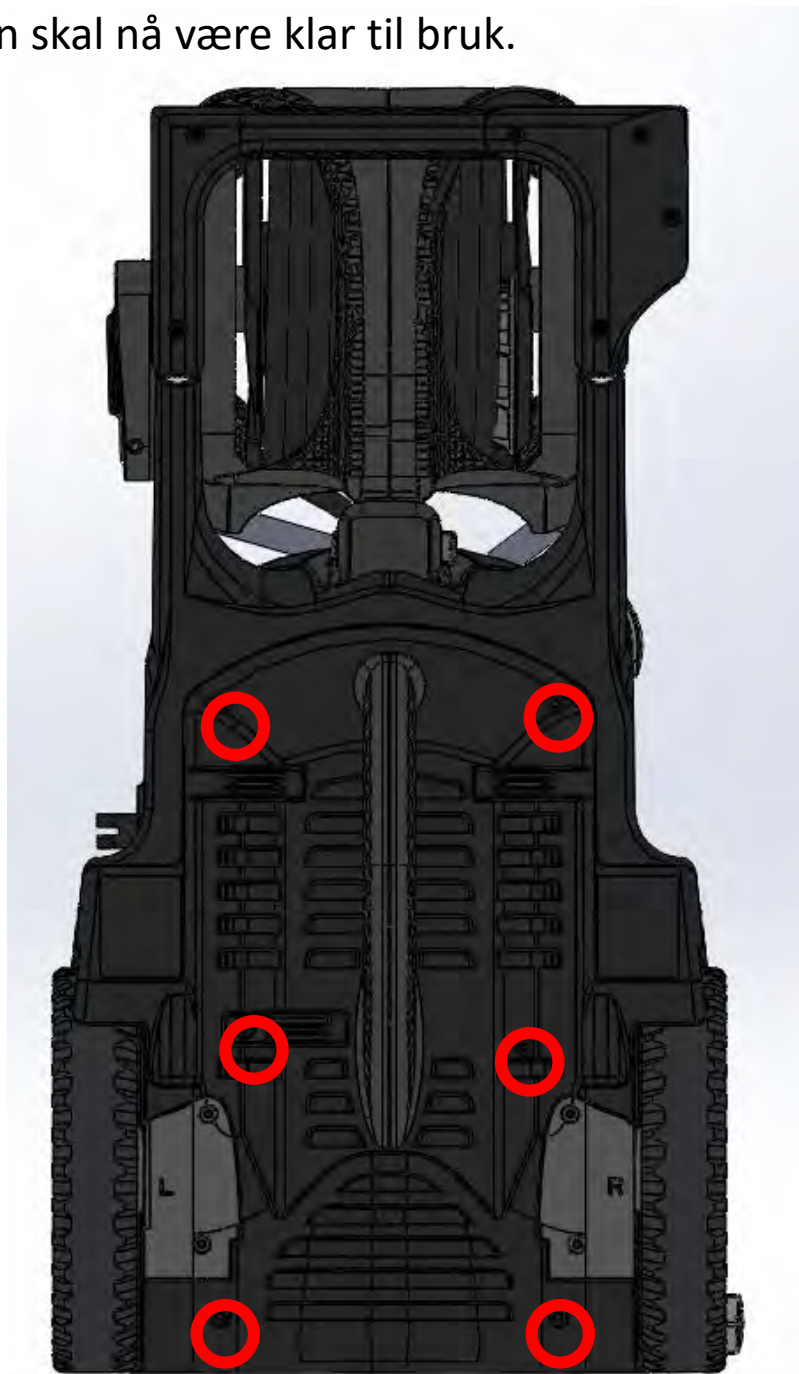

2

3

1